

◆標準型より全高が低く、橋桁下等での低空頭作業に最適

RT-200L

チューピング装置本体 RT-200L	
掘削口径	1,000mm~2,000mm
ケーシング引抜力	1,970kN (201tf)
ケーシング押込力	最大390kN (40tf) + 自重140kN (15tf)
押込ストローク	500mm
回転トルク	1,540/530kN-m (157/54tf-m)
回転数	1.2/3.4min <sup>-1</sup>
質量	18.5 (19.2) ton
※サブチャック(オプション)装備時の質量を( )に示します。	
油圧パワーユニット RTP200E-2F	
エンジン名称	日野 J08C-UT
エンジン出力	147kW (200ps) / 2,100min <sup>-1</sup>
質量	5.0ton (含、オイル、燃料他)
寸法 (L×W×H)	3,991mm×1,652mm×2,152mm

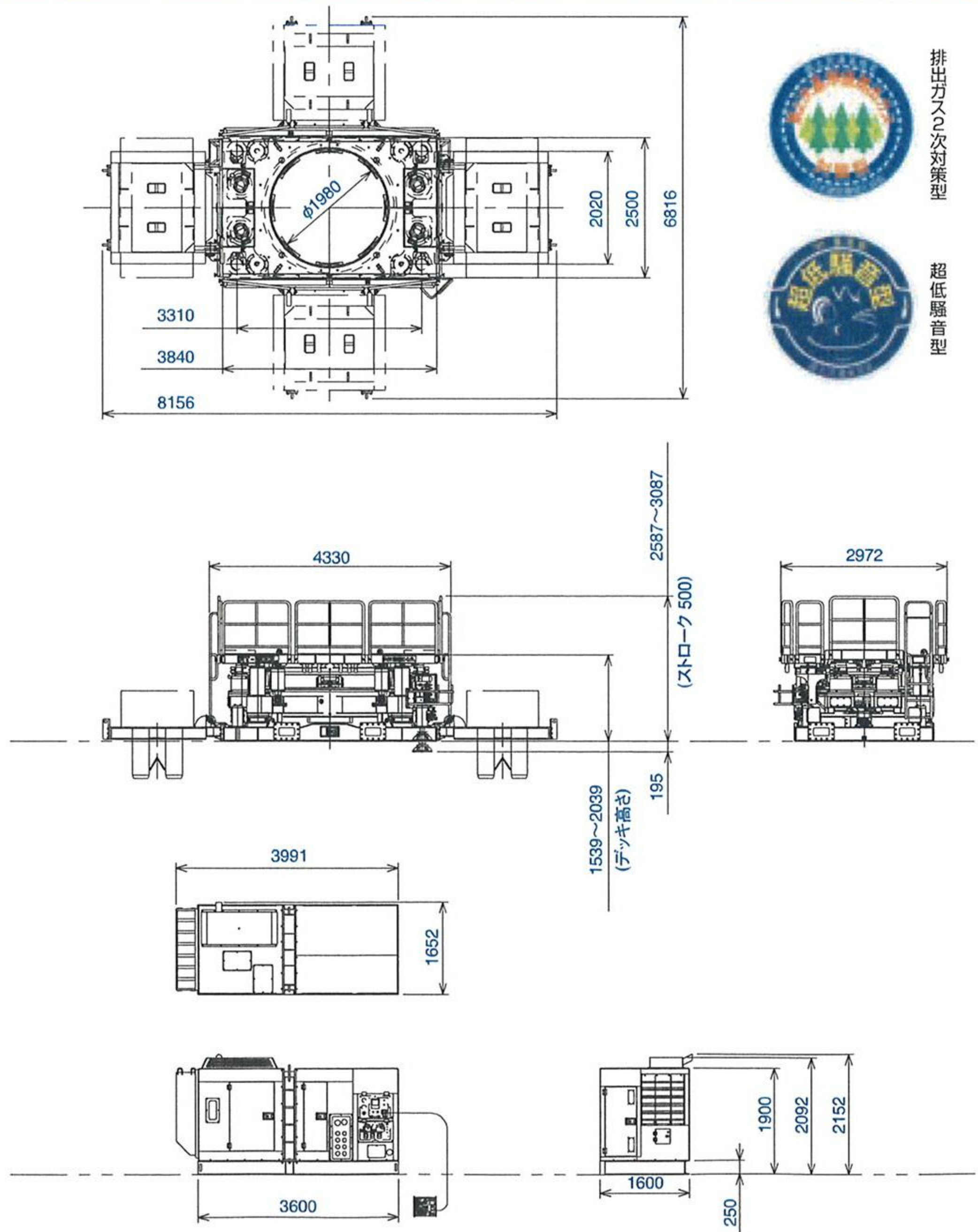

SUPERTOP

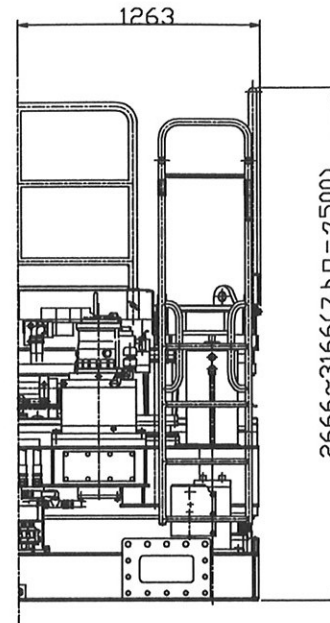
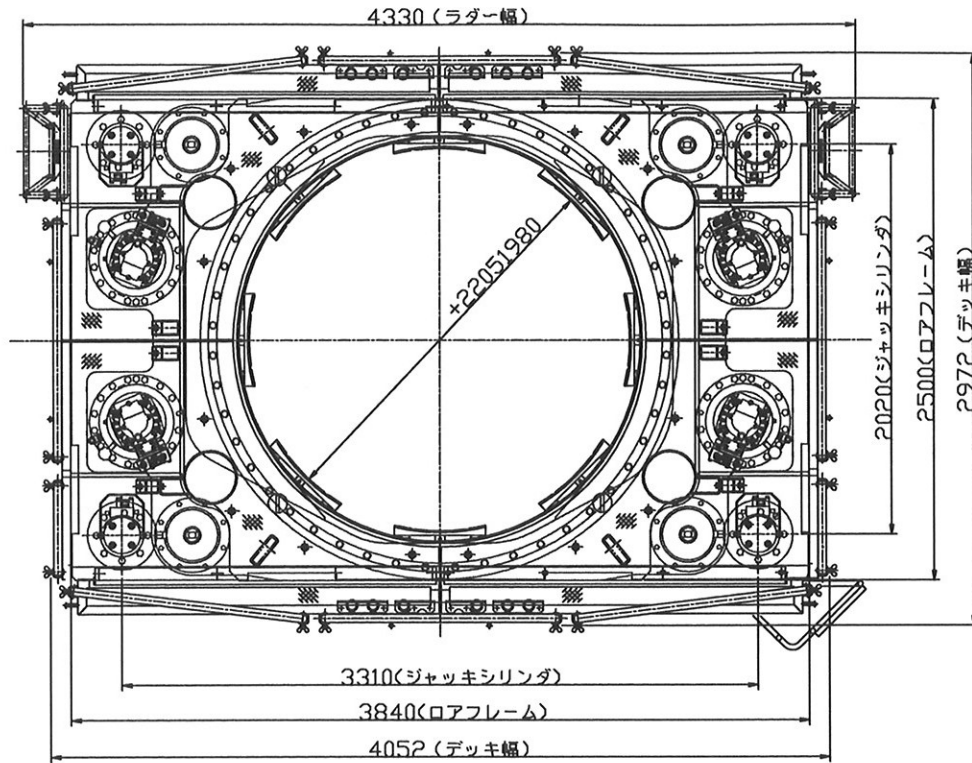

## RT-200L 外観図

仕様

最大トルク : 157/54 t f · m  
 無負荷最大回転数 : 1.2/3.4 rpm  
 (モータ数 4)

引抜シリンダ力 : 201 t f  
 押込シリンダ力 : 40 t f

サブチャック保持力 : 50 t f

質量 : 19.2 t (サブチャック付)  
 18.5 t (サブチャック無)

油圧ユニット : RTP200E-2F型

サブデッキ取外し時

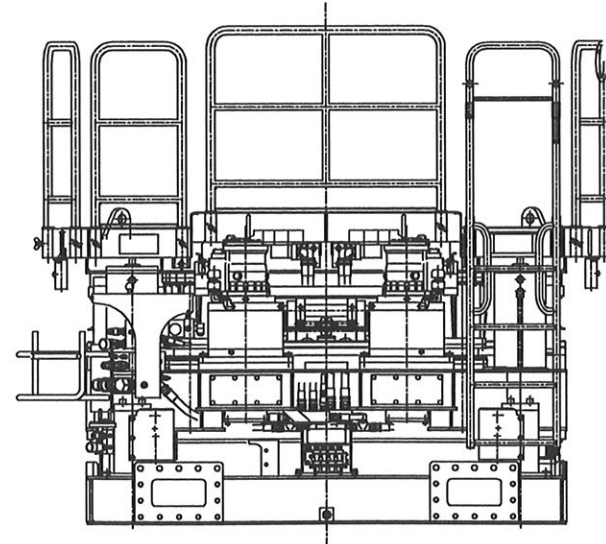
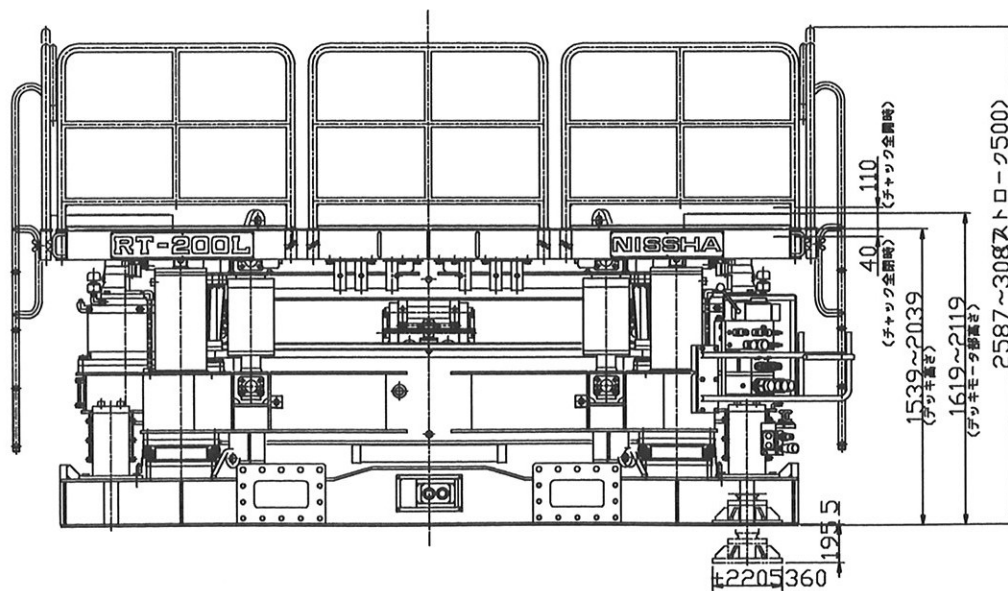

RT-200L  
反力ブラケット取付図

